

Method Dance No. 2 "Duo in Three Parts"
Hideki Nakazawa (2006)

Instructions

- This piece which consists of three parts is to be performed by two dancers, Dancer A and B.
- Dancer A and B are to perform the below Labanotations.
- The movements by Dancer A and B should be synchronized.
- The steps by Dancer A and B should be the same length.
- At the starting point, Dancer B should stand on the right hand of Dancer A. Dancer A and B should face the same direction all through the performance.

方法舞踊第二番「三章のデュオ」
中ザワヒデキ (2006)

指示

- 本作は三章から成り、ダンサーAとBの二名によって演奏される。
- ダンサーAとBは下記ラバン譜を演奏する。
- ダンサーAとBの動きは同期しなければならない。
- ダンサーAとBの歩幅は同じでなければならない。
- 出発地点において、ダンサーBはAの右側に立たなければならない。ダンサーAとBは演奏のあいだはずっと同じ方向を向いていなければならない。

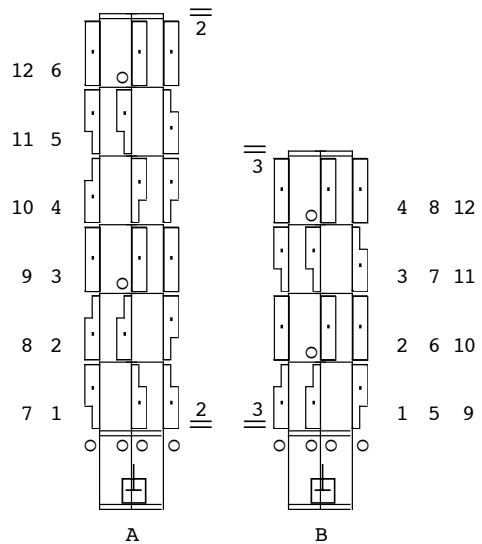

PART 1

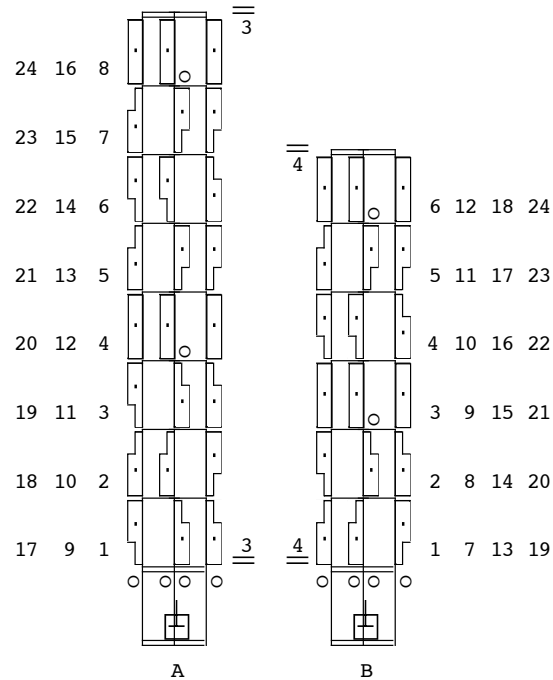

PART 2

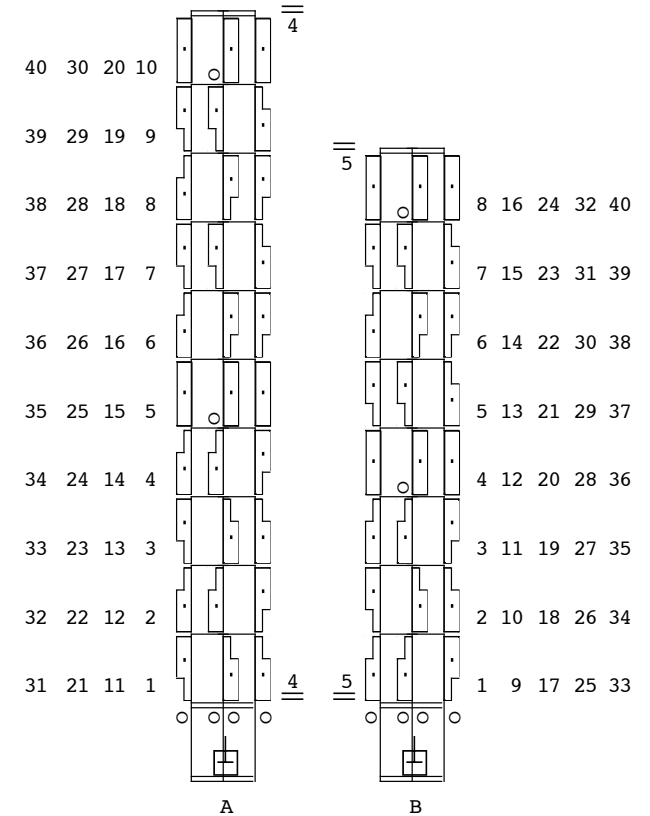

PART 3